

4年理科 確認テスト 第41回実施 (7分)

◆次の各問いに答えなさい。

① ものを一点で支えたときにつり合うところを何といいますか。次のア～ウから一つ選び、記号で答えなさい。

- ア 中心 イ 重心 ウ 支点

図1のように、長さが20cmで重さが150gの太さが一様な棒があります。棒の左端におもりをつるしたところ、つり合いがとれました。糸を支点として、②～⑤の問いに答えなさい。

② 棒の重さの時計回りの回転力はいくつですか。次のア～エから一つ選び、記号で答えなさい。

- ア 900 イ 1000 ウ 1100 エ 1200

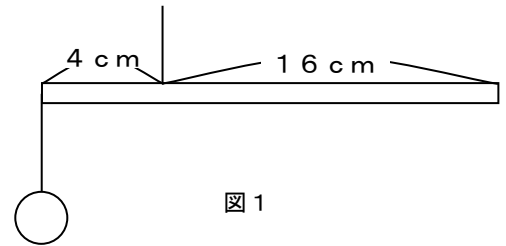

③ 棒の左端につるしたおもりの回転力はいくつですか。次のア～エから一つ選び、記号で答えなさい。

- ア 900 イ 1000 ウ 1100 エ 1200

④ 棒の左端につるしたおもりの重さは何gですか。次のア～エから一つ選び、記号で答えなさい。

- ア 150g イ 175g ウ 200g エ 225g

⑤ 糸が上向きに支えている重さは何gですか。

右の図2について、⑥～⑧の問いに答えなさい。ただし、使用した棒は太さが一様な棒で、長さは40cm・重さは100gとします。ばねはかりを支点とします。

⑥ 50gのおもりの反時計回りの回転力はいくつですか。

⑦ Aのおもりは何gですか。

⑧ ばねはかりは何gを示しますか。

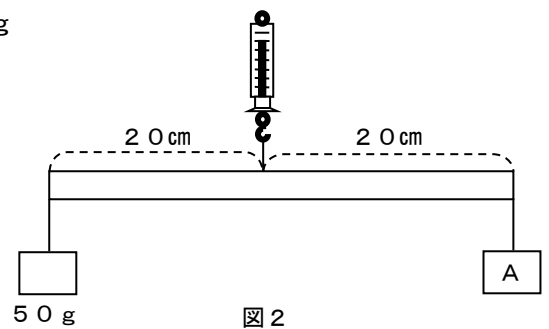

右の図3について、⑨・⑩の問いに答えなさい。ただし、使用した棒は太さが一様な棒で、長さは60cm・重さは80gとします。

⑨ ばねはかりは何gを示しますか。

⑩ 支点には何gの力が加わっていますか。

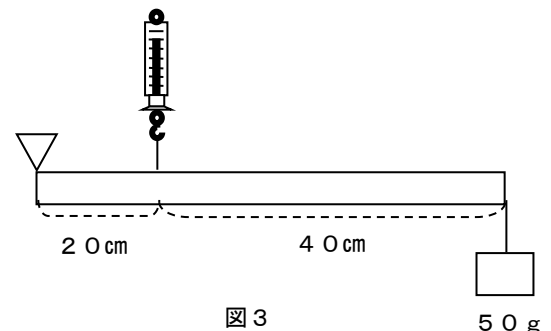

①	②	③	④	⑤	⑥
					g
⑦	⑧	⑨	⑩		
g	g	g	g		g

/100

氏名 _____

計算用紙

4年社会 確認テスト 第41回実施 (7分)

◆次の各問いに答えなさい。漢字で書くべきところは漢字で答えなさい。

- ① 北海道のサロマ湖や青森県の陸奥湾で養殖されている魚介類はどれですか。
ア のり イ 真珠 ウ ほたて貝 エ かき
- ② かんぴょうやいちごの生産が日本一の都県はどこですか。
ア 東京都 イ 千葉県 ウ 茨城県 エ 栃木県
- ③ 富山県で起こった公害病はどれですか。
ア イタイタイ病 イ 第二水俣病 ウ 水俣病 エ 四日市ぜんそく
- ④ 大仏がある奈良県の寺はどれですか。
ア 清水寺 イ 東大寺 ウ 法隆寺 エ 善光寺
- ⑤ 日本で一番人口が少ない県はどこですか。
ア 香川県 イ 鳥取県 ウ 徳島県 エ 島根県
- ⑥ 岡山県倉敷市児島地区と香川県坂出市を結ぶ橋の名前はどれですか。
ア 大鳴門橋 イ レインボーブリッジ ウ 錦帯橋 エ 瀬戸大橋
- ⑦ 熊本県を流れる日本三大急流はどれですか。
ア 筑後川 イ 富士川 ウ 最上川 エ 球磨川
- ⑧ 人口が集まりすぎることを何といいますか。
ア ベッドタウン イ 過疎 ウ 光化学スモッグ エ 過密
- ⑨ 東北三大祭りではないものはどれですか。
ア ねぶた祭り イ 竿燈祭り ウ 祇園祭り エ 七夕祭り
- ⑩ 熊本県でさかんに栽培されているたたま表の原料となる工芸作物はどれですか。
ア てんさい イ こんにゃくいも ウ い草 エ さとうきび
- ⑪ 輸出入額が日本一の貿易港はどこですか。
ア 銚子港 イ 鹿島港 ウ 成田国際空港 エ 横浜港
- ⑫ 北方領土にふくまれない島はどれですか。
ア 尖閣諸島 イ 国後島 ウ 色丹島 エ 択捉島
- ⑬ たまねぎの生産がさかんな兵庫県の島はどこですか。
ア 種子島 イ 佐渡島 ウ 淡路島 エ 択捉島
- ⑭ 鳥取県にある日本海側で最大の漁港はどれですか。
ア 釧路港 イ 銚子港 ウ 焼津港 エ 境港
- ⑮ いわしの水揚げで有名な銚子港はどの川の河口にありますか。
ア 最上川 イ 利根川 ウ 渡良瀬川 エ 十勝川
- ⑯ 「最後の清流」といわれる四万十川が流れる県はどこですか。
ア 愛媛県 イ 香川県 ウ 徳島県 エ 高知県

①	②	③	④	⑤	⑥
⑦	⑧	⑨	⑩	⑪	⑫
⑬	⑭	⑮	⑯		

- ⑰ 「負の遺産」ともいわれる世界遺産に登録されている広島県の建物の名前を答えなさい。
- ⑱ 青森県と秋田県の境にある、ぶなの原生林で有名な山地の名前を、解答らんにあうように答えなさい。
- ⑲ 大阪府に作られた 24 時間離着陸が可能な空港の名前を、解答らんにあうように答えなさい。
- ⑳ 長野県と新潟県を流れる日本一長い川の名前を解答らんにあうように答えなさい。
- ㉑ 鹿児島県にある世界遺産で縄文スギが有名な島の名前を解答らんにあうように答えなさい。
- ㉒ 東北地方を南北に走っている山脈の名前を解答らんにあうように答えなさい。
- ㉓ 熊本県にある世界最大級のカルデラをもつ活火山の名前を解答らんにあうように答えなさい。
- ㉔ 濃尾平野にみられる周りを堤防で囲まれた土地の名前を答えなさい。
- ㉕ 豊田市のように大きな企業を中心に発展した都市を何というか答えなさい。

⑰	⑱ 山地	⑲ 空港
⑳ 川	㉑ 島	㉒ 山脈
㉓ 山	㉔	㉕

氏名 _____

/100

4年理科 確認テスト 第41回実施 解答

10 点 × 10 = 100 点

- ① イ
- ② ア
- ③ ア
- ④ エ
- ⑤ 375 g
- ⑥ 1000
- ⑦ 50 g
- ⑧ 200 g
- ⑨ 270 g
- ⑩ 140 g

4年社会 確認テスト 第41回実施 解答

4 点 × 25 = 100 点

- ① ウ
- ② エ
- ③ ア
- ④ イ
- ⑤ イ
- ⑥ エ
- ⑦ エ
- ⑧ エ
- ⑨ ウ
- ⑩ ウ
- ⑪ ウ
- ⑫ ア
- ⑬ ウ
- ⑭ エ
- ⑮ イ
- ⑯ エ
- ⑰ 原爆ドーム
- ⑱ 白神(山地)
- ⑲ 関西国際(空港)
- ⑳ 信濃(川)
- ㉑ 屋久(島)
- ㉒ 奥羽(山脈)
- ㉓ 阿蘇(山)
- ㉔ 輪中
- ㉕ 企業城下町